



DAKOTA PRO



Fabriqué en France

Limites d'utilisation

- Pression de service max primaire : 10 bar (supérieur sur consultation)
- Tarage soupape secondaire : 10 bar
- Tension : 1x230V

Pression supérieure de fonctionnement sur consultation
Les préparateurs sont livrés complets, prêts à l'emploi et testés en usine

L'ensemble du produit est certifié ACS (N° de certification 14ACCLY605)

Modèles DAKOTA	Débit primaire m ³ /h	Puissance et débit secondaire en fonction de la température primaire					
		Primaire 80°C		Primaire 70°C		Primaire 65°C	
		P. kw	Débit l/min	P. kw	Débit l/min	P. kw	Débit l/min
2507	1,6	51	15	36	10	29	8
2509	2,1	71	20	51	15	41	12
2511	3,1	99	28	71	20	57	16
2513	3,55	126	36	90	26	72	21
2515	4	146	42	104	30	83	24
3017	4,4	165	47	118	34	94	27
3019	4,8	184	53	131	38	105	30
3021	5,1	202	58	144	41	115	33
3023	5,3	218	62	156	45	125	36
3025	5,6	231	66	165	47	132	38
3029	7	285	82	204	58	163	47
3033	8,1	330	95	236	68	189	54
3039	8,8	371	106	265	76	212	61
3045	9,1	403	116	288	83	230	66
3049	9,2	419	120	299	86	239	69
3531	9,7	457	131	326	93	261	75
3535	10	488	140	349	100	279	80
3539	10,1	514	147	367	105	294	84
3543	10,1	537	154	384	110	307	88
4017	9,9	361	103	258	74	206	59
4019	10,7	399	114	285	82	228	65
4021	12,5	470	135	336	96	269	77
4025	13,7	534	153	381	109	305	87
4029	14,7	591	169	422	121	338	97
4035	15,1	641	184	458	131	366	105
4041	15,4	685	196	489	140	391	112
5025	12,8	502	144	359	103	287	82
5031	13,9	577	165	412	118	330	95
5035	16,6	681	195	486	139	389	111
5039	19,1	777	223	555	159	444	127
5043	20,2	865	248	618	177	494	142
5049	21	948	272	677	194	542	155
6023	21	860	246	614	176	491	141
6027	23,9	977	280	698	200	558	160
6031	25,4	1040	298	743	213	594	170
6035	27,9	1150	330	821	235	657	188
6039	30,6	1250	358	893	256	714	205

* Pompe(s) et régulation : 2 ans (la garantie ne couvre pas les défauts d'alimentation du coffret)

La qualité au juste prix

- Plaques INOX 316 anti-incrustation **0,5 mm**
- Joints **EPDM** clipsés
- Tuyauterie primaire et secondaire **INOX**
- Vanne 3 voies et servomoteur avec commande manuelle
- Pompe primaire classe A avec variateur de fréquence **piloté par coffret**
- Traitement de surface du bâti peinture époxy
- Monté sur pieds galvanisés
- **Certification ACS**
- Box d'isolation thermoformée

Pilotés avec le coffret SAKKARAH Multi 2

- Ecran Tactile 4,3" avec visualisation du système
- Carte électronique avec relais de commande et borniers débouchables
- Paramétrage simple par menu déroulant
- Traitement anti-légionellose
- Communication Modbus (RS485)
- Report de défaut par contact sec
- Enregistrement des données sur clef USB

Faciles à installer et à entretenir

- Faible encombrement, livré sur socle
- Prérégulé d'usine
- Echangeur visitable
- **Vannes d'isolement** primaire et secondaire

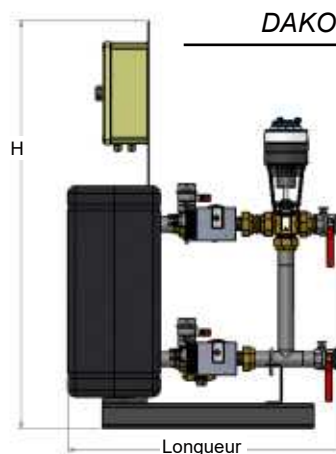
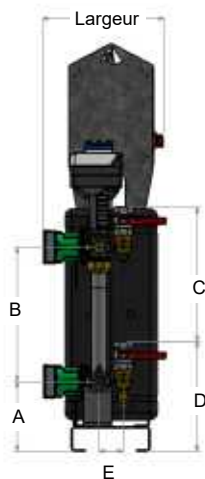
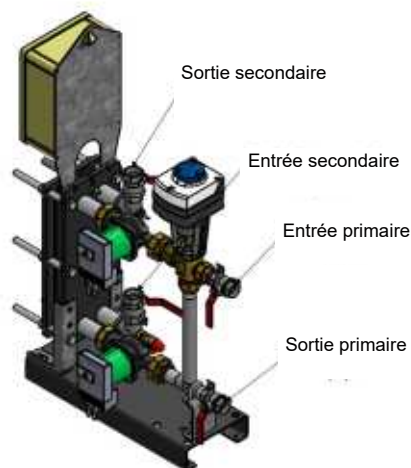

DAKOTA PRO INSTANTANÉ

Modèles DAKOTA	Dimensions									Poids net max (kg)	Ø Raccord prim/sec	Delta P max (kPa)	Vanne 3 voies	Servo- moteur	Ampérage max du préparateur
	A (mm)	B (mm)	C (mm)	D (mm)	E (mm)	Long. (mm)	Larg. (mm)	H (mm)							
2500	197	380	380	311	69	780	347	1152	70	DN 25/32	800	VXG41.25	SAX619	4 A	
3000	197	380	380	311	69	866	347	1152	80	DN 32/32	800	VXG41.32	SAX619	4 A	
3500	350	420	420	463	140	931	428	1410	150	DN 32/32	800	VXG41.32	SAX619	4 A	
4000	350	420	420	350	140	1051	532	1410	190	DN 40/40	400	VXF32.40-25	SAX619	6 A	
5000	350	420	420	350	140	1170	539	1410	200	DN 50/50	300	VXF32.50-40	SAX619	7 A	
6000	898	240	750	351	140	1043	684	1776	390	DN 65/50	200	VXF32.65-63	SKD62	8 A	

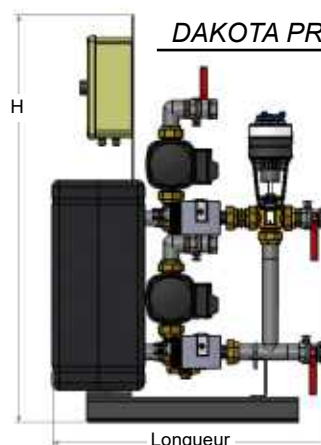
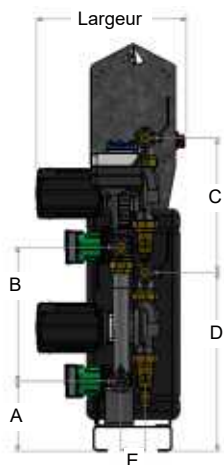
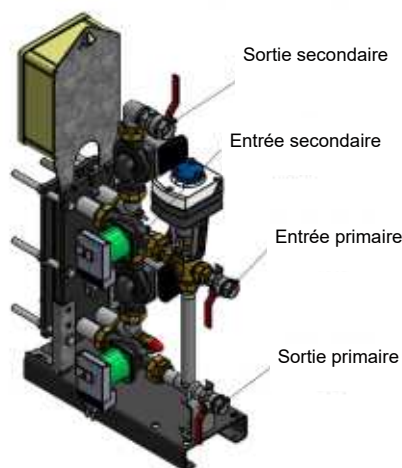

DAKOTA PRO SEMI-INSTANTANÉ

Modèles DAKOTA	Dimensions									Poids net max (kg)	Ø Raccord prim/sec	Delta P max (kPa)	Vanne 3 voies	Servo- moteur	Ampérage max du préparateur
	A (mm)	B (mm)	C (mm)	D (mm)	E (mm)	Long. (mm)	Larg. (mm)	H (mm)							
2500	197	380	380	519	69	780	409	1152	80	DN 25/32	800	VXG41.25	SAX619	6 A	
3000	197	380	380	506	69	786	422	1152	90	DN 32/32	800	VXG41.32	SAX619	6 A	
3500	350	420	420	658	140	931	439	1410	160	DN 32/32	800	VXG41.32	SAX619	7 A	
4000	350	420	420	154	140	1051	725	1410	210	DN 40/40	400	VXF32.40-25	SAX619	10 A	
5000	350	420	111	819	140	1170	737	1410	220	DN 50/50	300	VXF32.50-40	SAX619	13 A	
6000	898	240	240	862	140	1041	822	1776	420	DN 65/50	200	VXF32.65-63	SKD62	14 A	



Dakota Pro équipé avec le coffret Multi 2

- * Contrôle de précision
- * Communication / E-data
- * Ergonomie



Options pour DAKOTA PRO

- Mise en service par technicien SAKKARAH